

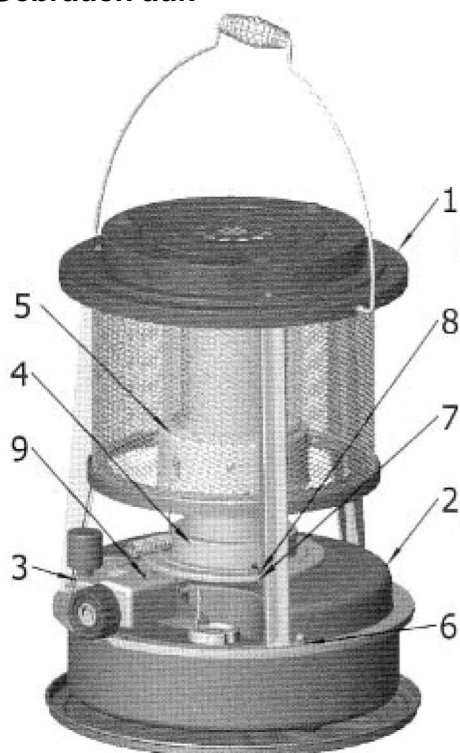

## Bedienungsanleitung für OceanTec-Petroleum-Heizung 210886

Diese Bedienungsanleitung ist sehr wichtig für die sichere Handhabung der OceanTec Petroleumheizung, lesen Sie sie daher vor der ersten Inbetriebnahme genau durch und bewahren Sie sie für den späteren Gebrauch auf.



### Teile Ihrer Petroleumheizung:

1 Abdeckung, 2 Tank, 3 Flammensicherung/Not-Aus. 4 Dochtalter, 5 Schornstein mit Federgriff, 6 Muttern M4, 7 Große flache Unterlegscheibe, 8 Hutmuttern, 9 Kreuzschrauben M4x6

### 1. Wichtig! Sicherheitshinweise!

Sollten Sie die Heizung in geschlossenen Räumen verwenden, sorgen Sie stets für ausreichende Be- und Entlüftung.

Lassen Sie die Heizung nie in Betrieb, wenn Sie schlafen gehen oder wenn sie unbeaufsichtigt ist!

Betreiben Sie die Heizung nur mit gereinigtem Petroleum. Wir empfehlen OceanTec Spezial-Petroleum, Bestell-Nr. 212806 (1 Liter) oder 212807 (5 Liter). Bewahren Sie das Petroleum an einem sicheren Platz auf.

Die Heizung entwickelt große Hitze. Sorgen Sie daher bei Betrieb für ausreichend Abstand zu empfindlichen Stoffen (wie z.B. Kunststoff, Gummi) und brennbaren Materialien. Betreiben Sie die Heizung nur an einem standsicheren Ort und in horizontaler Position.

Beim Einfüllen des Brennstoffs und beim Transport muss die Flamme gelöscht sein.

**Benutzen Sie einen Schlauch oder Trichter um Verschütten des Petroleums zu vermeiden! Siehe Abbildung :**

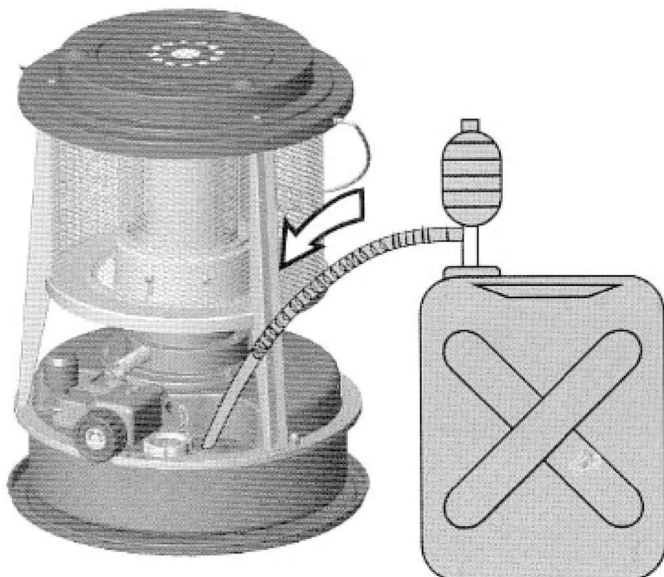

**Achtung, Gefahr!** Wenn die Heizung umgefallen und wieder aufgestellt worden ist, muss der Tankverschluss für mindestens 20 Minuten geöffnet werden um das Petroleum in den Innentank zurücklaufen zu lassen. **Erst dann darf die Heizung wieder angezündet werden!** Andernfalls kann bei erneutem Umfallen Petroleum auslaufen und sich bei Betrieb entzünden!

**2. Befüllen:** Entfernen Sie die Einfüllkappe. Öffnen Sie den Tankverschluss. Füllen Sie das Petroleum maximal bis zur F-Markierung der Tankanzeige (links vom Handrad).



Das entspricht dann ca. 5,3 Litern. **Nicht überfüllen!** Nach dem ersten Befüllen kann es bis zu 30 Minuten dauern bis sich der Docht vollgesogen hat und zündfähig ist.

**Entfernen Sie verschüttetes Petroleum sorgfältig!**

Zünden Sie erst dann die Heizung an.

**3. Anzünden:** Entfernen Sie die Transportpappe. Heben Sie den Schornstein am Federgriff ein wenig an.

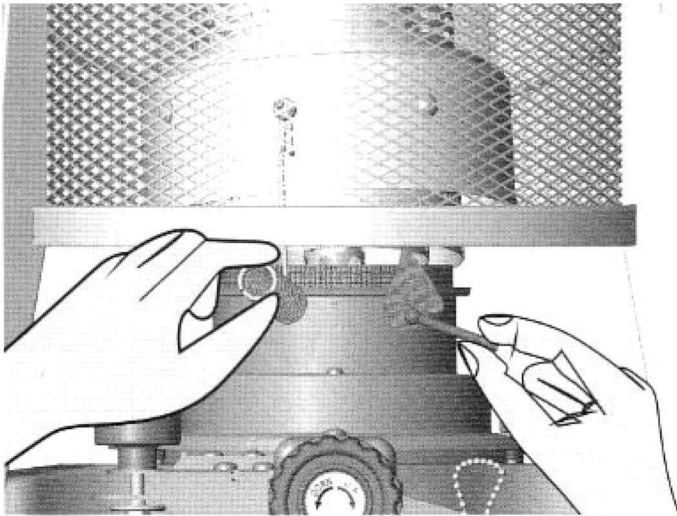

Dann das Handrad solange im Uhrzeigersinn drehen, bis der Docht wenige Millimeter herausguckt.

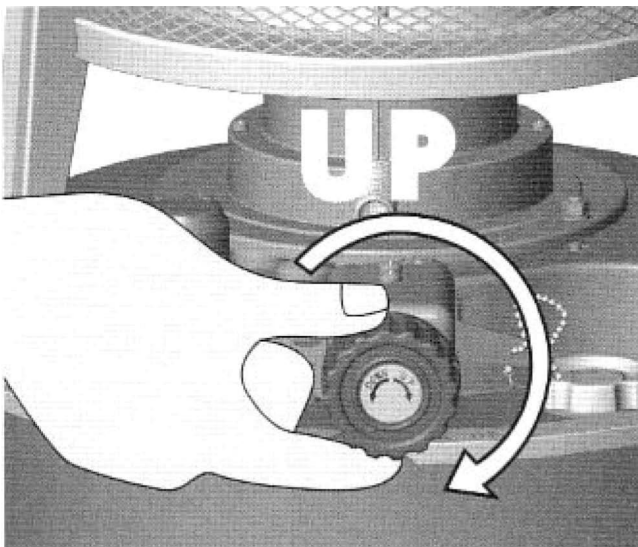

Zünden Sie den Docht an 2-3 Stellen an und stellen Sie mit dem Handrad den Docht so ein, dass der Schornstein nach kurzer Zeit zu glühen beginnt.

Wenn der Docht zu hoch oder zu tief eingestellt ist, beginnt die Flamme unsauber zu verbrennen und Ruß und Geruch entstehen.

**4. Heizung löschen:** Drehen Sie das Handrad gegen den Uhrzeigersinn bis zum Anschlag. Die Flamme erlischt nach ca. 2-4 Minuten.

**Not-Aus:** Bewegen Sie den Lösch-Hammer zur Seite, der Docht wird mittels Federzug in Sekundenbruchteilen nach unten gezogen und sofort gelöscht. Dieser Sicherheitsmechanismus bewirkt auch das Löschen der Flamme bei Umfallen der Heizung.

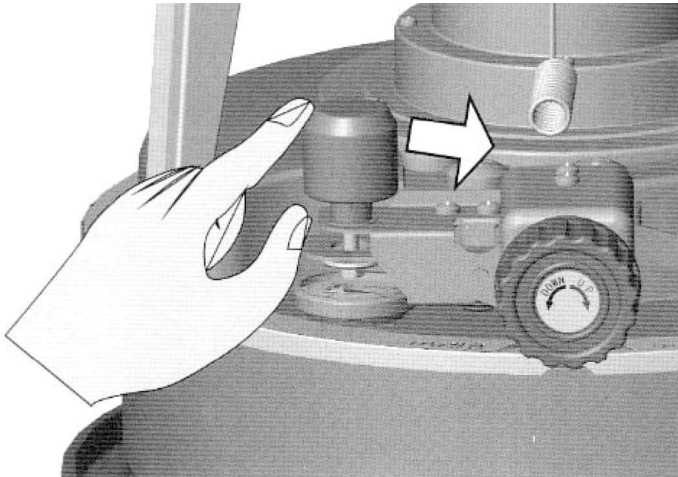

Beim Anzünden und Not-Aus der Heizung entsteht Geruch, was völlig normal ist.

**Wichtig:** Nach dem Löschen der Flamme immer mindestens 5 Minuten warten bevor Sie die Heizung erneut anzünden. Der Schornstein ist heiß und wenn Sie den Docht dann neu anzünden entstehen Rauch und Geruch!

#### **5. Reinigung des Dochtes:**

Die regelmäßige Reinigung des Dochtes hält ihn in einem guten Zustand und ist bei häufigem Gebrauch der Heizung einmal pro Woche bei niedrigem Füllstand empfohlen.

- Hierzu zünden Sie die Heizung an wie unter Punkt 3 beschrieben.
- Lassen Sie die Heizung mit richtig eingestellter Flamme brennen bis das Petroleum im Tank verbraucht ist und die Flamme niedrig steht.
- Dann den Docht auf seine höchste Position einstellen und warten bis die Flamme komplett erlischt

Dies entfernt Ruß und Teer vom Docht, sollten danach noch immer Rückstände am Docht sein, dann wiederholen Sie den Vorgang bitte.

Winterlager: Reinigen Sie die Heizung sorgfältig und entfernen Sie das Petroleum. Lagern Sie die Heizung in einem trockenen, luftigen Raum.

Für Schäden und Folgeschäden, die durch Nichtbeachtung dieser Bedienungsanleitung entstehen, übernimmt AWN keine Haftung.

© A.W. Niemeyer, Stand 10.02.2025